



LOCLOCK[®]
The Bicycle Laboratory 2017

durbanis

WWW.DURBANIS.COM

ES-Pieza de hormigón UHPC con cobertura de polietileno.
Con diseño registrado y protegido por la Oficina de Propiedad Intelectual de la Unión Europea.
Método de uso registrado.

Exterior:

Cobertura de 7mm de polietileno de baja densidad, con protección UV, teñido en masa. Colores disponibles según carta de colores.

Interior:

UHPC con un contenido mínimo de cemento de 700 kg / m³. Resistencia a la compresión 90-150 MPA. Resistencia a flexión 16-35 MPA. Cemento: cemento PORTLAND (BLIIB-LL52.5-R) y cemento GRIFFI (BLIIB-LL52.5-R). Fibra: fibra de vidrio AR, o fibras de metal en varios formatos. Áridos: agregados silíceos. Con garantías y certificación CEE. Agua: agua potable, que no contiene impurezas, limo o componentes orgánicos suspendidos que pueden afectar la calidad del hormigón como estructural.

Armado: acero de 12mm corrugado.

Instalación:

La instalación se realiza mediante el empotramiento de la base en un agujero previamente realizado en el pavimento y relleno con mortero de anclaje (tipo Sikagrout o similar). El agujero recomendado ha de ser de unos 8-10cm de diámetro y unos 25cm de fondo.

Mantenimiento:

No se precisa mantenimiento. Para limpieza de la superficie utilizar agua caliente a presión.

Embalaje:

Loclock: 20 unidades por palet 120 x 80 x 70, 300kg.

EN- UHPC concrete part with polyethylene cover.

With registered design and protected by the Intellectual Property Office of the European Union.

Registered use method.

Exterior:

Coverage of 7mm of low density polyethylene, with UV protection, dyed in mass. Colors available according to color chart.

Inside:

UHPC with a minimum cement content of 700 kg / m³. Resistance to compression 90-150 MPA. Flexural strength 16-35 MPA. Cement: PORTLAND cement (BLIIB-LL52.5-R) and GRIFFI cement (BLIIB-LL52.5-R). Fiber: AR fiberglass, or metal fibers in various formats. Aggregates: siliceous aggregates. With guarantees and EEC certification. Water: drinking water, which does not contain impurities, silt or suspended organic components which can affect the quality of concrete as structural concrete. Armed: corrugated 12mm steel.

Installation:

The installation is made by embedding the base in a hole previously made in the pavement and filled with anchor mortar (Sikagrout type or similar). The recommended hole should be about 8-10cm in diameter and about 25cm deep.

Maintenance:

No maintenance is necessary. To clean the surface, use hot water under pressure.

Packaging:

Loclock: 20 units per pallet 120 x 80 x 70, 300kg.

FR-Béton BFUP avec couvercle en polyéthylène.

Avec design enregistré et protégé par l'Office de la propriété intellectuelle de l'Union européenne.

Méthode d'utilisation enregistrée.

Extérieur:

Couverture de 7 mm de polyéthylène basse densité, avec protection UV, teintée en masse. Couleurs disponibles selon le nuancier.

Intérieur:

BFUP avec une teneur minimale en ciment de 700 kg / m³. Résistance à la compression 90-150 MPA. Résistance à la flexion 16-35 MPA. Ciment: ciment PORTLAND (BLIIB-LL52.5-R) et ciment GRIFFI (BLIIB-LL52.5-R). Fibre: fibre de verre AR, ou fibres métalliques dans divers formats. Agrégats: agrégats siliceux. Avec des garanties et la certification CEE. Eau: eau potable ne contenant pas d'impuretés ou composants organiques en suspension ce qui peut affecter la qualité du béton comme béton structural. Armé: acier ondulé de 12mm.

Installation:

L'installation est faite insérant la base dans un trou précédemment fait dans le sol et rempli de mortier d'ancrage (type Sikagrout ou similaire). Le trou recommandé doit avoir environ 8-10 cm de diamètre et environ 25 cm de profondeur.

Maintenance:

N'est nécessaire. Pour nettoyer la surface, utilisez de l'eau chaude sous pression.

Emballage:

Loclock: 20 unités par palette 120 x 80 x 70, 300 kg.



LocLock is an innovative bike rack inside and outside, designed by The Bicycle Laboratory, specially pleasant for the bicycles, facilitating street cleaning jobs, and easy to install. The patent (pat. num. U201700379) and most important innovation is the material combinations: once we have the external HDPE skin in various colors, and interior filled with UHPC concrete, allowing to produce resistant and soft pieces (avoiding scratching the bicycle). Between this materials a film is created to allows recycle them separately.

Another key factor is that with the help of a standard bollard installation drill this can be installed.

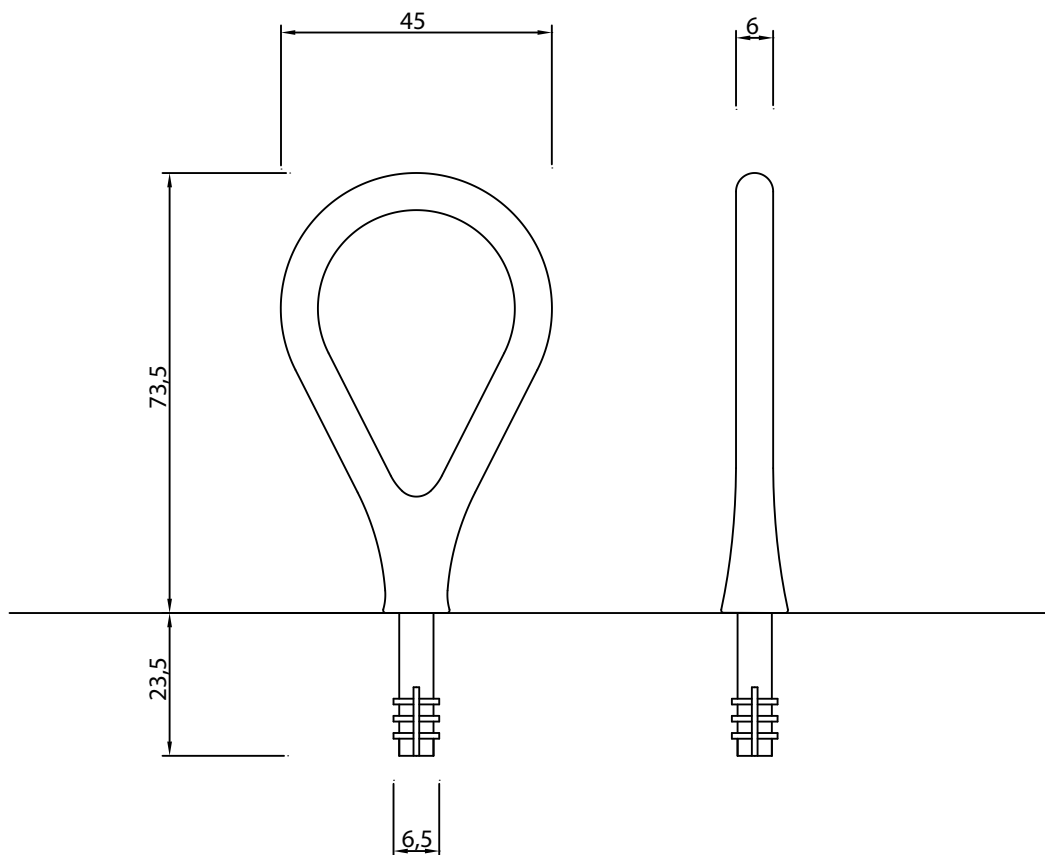

15 kg



durbanis

WWW.DURBANIS.COM